

מלחם עט מקצועי

תודה שקניתם עוד אחד ממוצרי האיכות של חברת סיינט!

תעודת אחריות סיינט

שם המוצר: _____, תיאור המוצר: _____,

שם הדגם: _____, שנת ייצור: _____, מועד רכישת המוצר: _____.

תחנת שירות

קראזמן גדעון ובניו שטמפפר 45 פתח תקווה, 03-047845
רונן גלעד יזמות- רחוב אגריפס 19 ירושלים, 02-6247262
חשמל ברקוביץ בית אשל 30 באר שבע, 08-6274426
בורג המפרץ חלוצי התעשייה 3 חיפה, 04-8817000

אנו סיינט לקת בע"מ (להלן: "היבואן"), ח.פ. 513324160 מפארק שח"ק- שקד, ד.ג. מנשה, ת.ד. 240, מיקוד: 37862. טל: 04-6350680, פקס: 04-6350670, אחראים בזאת כלפי רוכש מוצר וכל נעבר בדיון שלו ("להלן: "הצרכן") לתקינות המוצר, מבחינת ליקויים כלשהם בעבודה ו/או בחומרים, בתנאי שנעשה במוצר שימוש נכון וסביר ובכפוף לתנאים הבאים:

- 1- אחריות למוצר לתקופה בת 12 חודשים (להלן: "תקופת האחריות") שתחילתה במועד רכישת המוצר או עם סיום התקנת המוצר בבית הצרכן או הדרכת הצרכן בתפעול המוצר (ככל שההתקנה/ ההדרכה נדרשים ע"י היבואן כתנאי להפעלת המוצר). לפי המאמר ובלבד שעד למועד התקנת המוצר לא עשה הצרכן שימוש במוצר והמוצר נשמר בתנאים ראוים העונים על דרישות היבואן. אחריות כמפורט בתעודה זו תחול אף על התקנת המוצר, אם המוצר הותקן על ידי/או מטעם היבואן ע"פ דרישת היבואן כתנאי להפעלת המוצר".
- 2- האחריות בהתאם לתעודת אחריות זו תקפה רק למוצרים שיובאו לישראל ע"י היבואן ושוקו על ידו.
- 3- היבואן מתחייב לתקן כל קלקול שהתגלה במוצר במהלך תקופת האחריות וזאת ללא תמורה. כמו כן, מתחייב היבואן להחליף, במידה שיידרש, את המוצר או כל חלק ממנו, ללא תמורה. ככל של צורך התיקון תידרש החלפת חלקים, מתחייב היבואן לספק חלקים מקוריים וחדשים. לא תוקן המוצר כאמור לעיל - היבואן יספק לצרכן מוצר חדש זהה או מסוג ואיכות דומים ושוי ערך או ישיב לצרכן את התמורה ששילם בעד המוצר, לפי בחירת היבואן. תיקון כאמור יבוצע בתוך 7 ימים מהיום שבו נמסר המוצר לתחנת השירות ו/או לחנות ממנה נרכש
- 4- לאחר תיקון המוצר מתחייב היבואן להמציא לצרכן פירוט אודות מהות התיקון ואודות החלקים שהוחלפו (ככל שהוחלפו חלקים).
- 5- הוכיח היבואן כי מקור הקלקול בנזק מכון, יחא היבואן פטור מחיוביו על פי סעיף זה ויוכל לסרב לתקן את המוצר ו/או לדרוש תשלום בעד התיקון.
- 6- היבואן יספק, על פי דרישת הצרכן, חלקי חילוף לשם תיקון המוצר, עד תום תקופת האחריות שנקבעה למוצר ובמוצרים שעלותם מעל 300 ₪ יספק היבואן, על פי דרישת הצרכן, חלקי חילוף לשם תיקון המוצר עד תום שנה לאחר תום תקופת האחריות שנקבעה למוצר.
- 7- תעודת זו אחריות ותנאיה תקפים למוצר ולכל מוצר שהובא במקומו ואין בהחלפת מוצר ו/או חלק ממנו משום הארכת תקופת האחריות המקורית שכאמור החלה במועד מסירת המוצר המקורי לצרכן. כמו כן, אין האחריות חלה על אביזרים נלווים למוצר שלא נמכרו לצרכן על ידי היבואן.
- 8- חיובי היבואן מתחילים עם מסירת הטובין בפועל לצרכן.
- 9- על הוראות תעודת אחריות זו יחולו באופן בלעדי חוקי מדינת ישראל והם יחולו בשטחי מדינת ישראל (למעט הרשות הפלסטינית).
- 10- תיקון קלקול במוצר בתקופת האחריות יחזיר את המוצר למצב שבו היה אלמלא הקלקול, לרבות החלפת חלקים בחלקים מקוריים וחדשים. ככל שהתיקון לא אפשרי בתנאי סעיף זה, יספק היבואן לצרכן מוצר חדש, זהה או מסוג ואיכות דומה ושווה ערך, או ישיב לו את התמורה ששילם בעד המוצר - וזאת לשיקול דעת הבלעדי של היבואן.
- 11- יבואן יתקן מוצר מתום שבוע ימים מהיום שבו נקרא לעשות כן או מתום עשרה ימים מהיום שבו נמסר המוצר לתחנת השירות, לפי העניין. נמסר המוצר לנקודת מכירה - במקרה בו אין תחנת שירות בקרבת מקום (במרחק שאינו עולה על 15 ק"מ), ימלא היבואן את חובתו לתקן את המוצר לא יאוחר מתום שבועיים מהיום שבו נמסר המוצר. המוצרים יובאו לתחנות השירות לשם תיקונם. לא ניתן להוביל באופן סביר את המוצר לתחנות השירות, מפאת גודלו, משקלו או נפחו או מחמת היותו מחובר דרך קבע, יתקנם היבואן במענו של הצרכן ואם נדרשה מעבדה לשם ביצוע התיקון, עביר היצרן את המוצר למעבדה ויחזיר למענו של הצרכן, בלא תמורה.
- 12- על אף האמור לעיל, רשאי היבואן לדרוש תמורה בעד תיקון שביצע במוצר לפי דרישת הצרכן, או בעד הובלתו או החלפתו, לפי העניין, אם הוכיח, לפני ביצוע התיקון, שהקלקול בו נובע כתוצאה מאת הסיבות שלהלן:
(א) כוח עליון שהתרחש במועד מאוחר ממועד מסירת המוצר לצרכן
(ב) זדון או רשלנות של הצרכן, לרבות שימוש במוצר בניגוד להוראות השימוש ובלבד שהוראות השימוש סבירות בנסיבות העניין, והכל בכפוף להוראות כל דין; יבואן, בנסיבות שאינן נובעות מהפרת
(ג) תיקון שנעשה במוצר בידי מי שלא הורשה לכך מטעם היבואן, בנסיבות שאינן נובעות מהפרת חיובי היבואן לפי כתב אחריות זה.
- 13- על הוראות תעודת אחריות זו יחולו באופן בלעדי חוקי מדינת ישראל והם יחולו בשטחי מדינת ישראל (למעט הרשות הפלסטינית)

ערכת מלחם עט נטען

הספק 8W

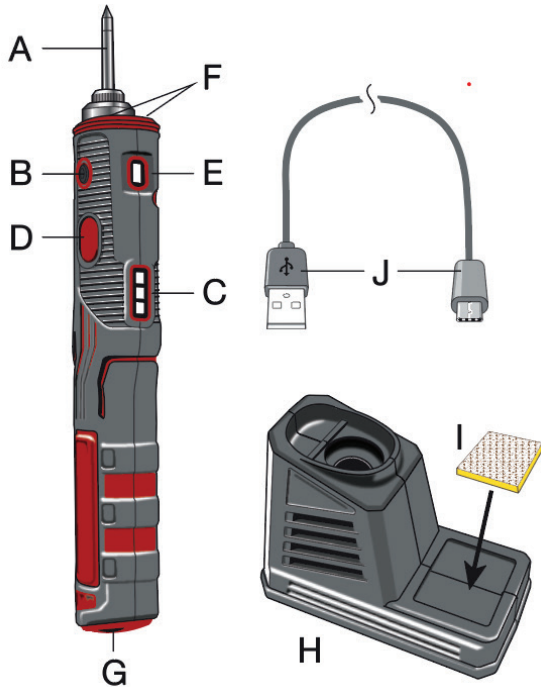

לקוח נכבד
תודה שרכשת מוצר זה מחברת סאינט
נא הקפד על הוראות ההתקנה.

מפרט טכני:

- A - ראש הלחמה (ניתן להחלפה)
- B - כפתור הפעלה
- C - חייוי סוללה
- D - חיישן מגע
- E - נוריות חייוי טמפרטורה
- F - נורות עבודה - 2 נורות לד כלולות
- G - יציאת טעינה
- H - מעמד הלחמה
- I - ספוג ניקוי ראש
- J - כבל טעינה USB

הוראות שימוש:

הפעלה (תרשים 2)

לאחר הפעלת החיישן, לחצו על כפתור ההפעלה למשך 3 שניות.
חייוי ההספק ידלק והמלחם יופעל.



שימוש ראשון - הפעלת החיישן (תרשים 1)

בשימוש הראשון יש ללחוץ על כפתור ההפעלה 3 פעמים ברציפות, כדי להפעיל את חיישן המגע.

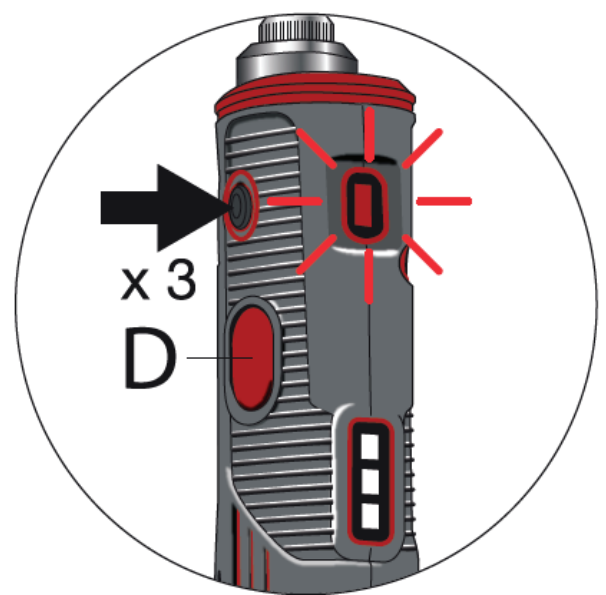

חימום (תרשים 3)

- הניחו את האצבע על כפתור החימום למשך 15-30 שניות
- נורת החימום תשנה צבעה לירוק
- הראש התחמם בהצלחה וניתן להתחיל בהלחמה
- הסירו את האצבע מכפתור החימום והחימום ייפסק אוטומטית
- שימו לב: ראש המלחם חם! זהירות מכוויות



מתחמם

כ- 15 שניות



מוכן לשימוש

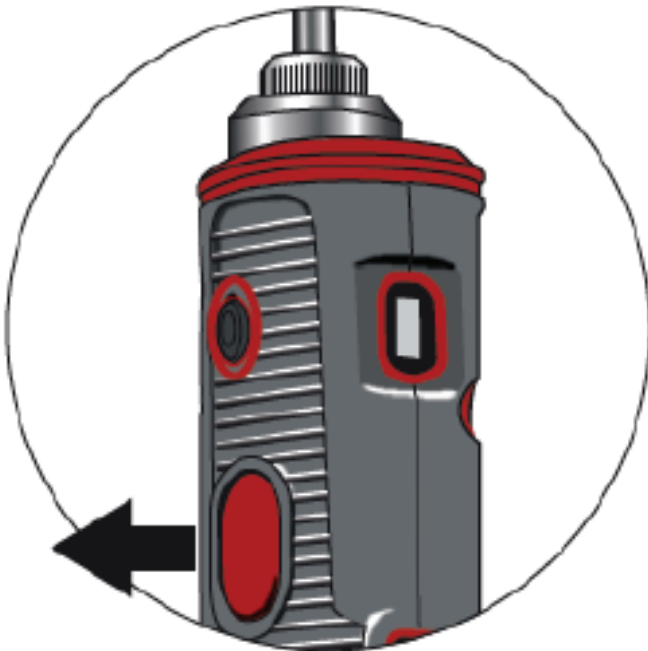

כיבוי חום



טעינה (תרשים 5)

חברו את כבל ה-USB למלחם ולמקור חשמל.

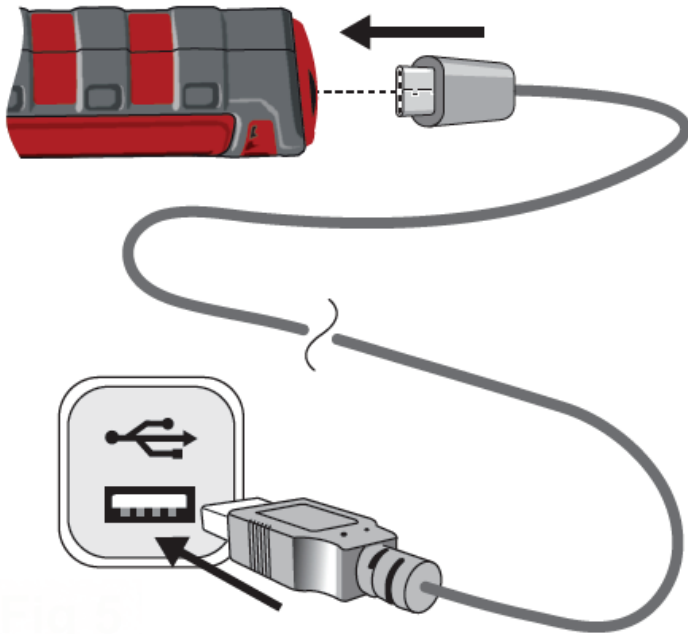

כיבוי (תרשים 4)

לחצו על כפתור ההפעלה פעם אחת. חיויי הסוללה יכבה והמלחם כבוי.

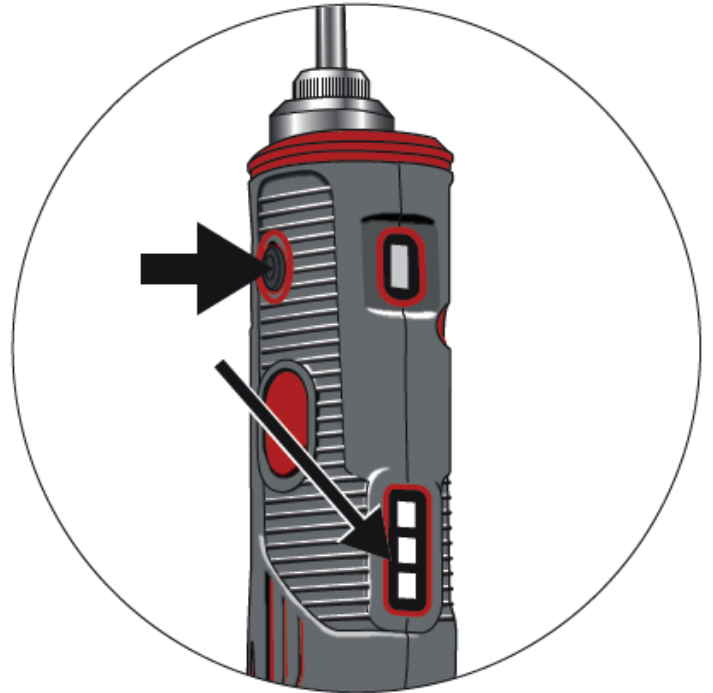

אחסון (תרשים 7)

כאשר המלחם אינו נמצא בשימוש זמן ממושך, ניתן ללחוץ על כפתור ההפעלה 8 פעמים ברציפות, כדי לכבות את חיישן המגע.



חיויי רמת סוללה (תרשים 6)

- 30% הספק - נורה אדומה אחת
- 60% הספק - שתי נורות
- 100% הספק - שלוש נורות ירוקות
- נורה אדומה מהבהבת - יש לטעון מיד



30% הספק



60% הספק



100% הספק



יש לטעון מיד

איפוס (תרשים 8)

כאשר חיישן המגע לא עובד עקב הפרעות חיצוניות, ניתן ללחוץ על כפתור ההפעלה 6 פעמים ברציפות, כדי לאפס את החיישן. טיפ: בעת האיפוס אל תניחו את האצבע על חיישן המגע, אחרת הוא לא יעבוד.

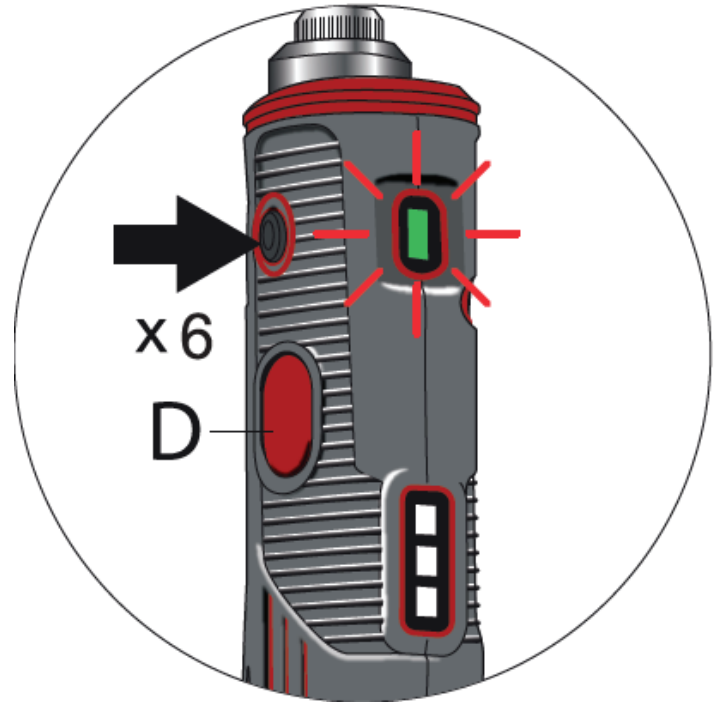

החלפת ראש הלחמה (תרשים 9)

סובבו את ראש ההלחמה, כדי להסיר, והחליפו את הראש.

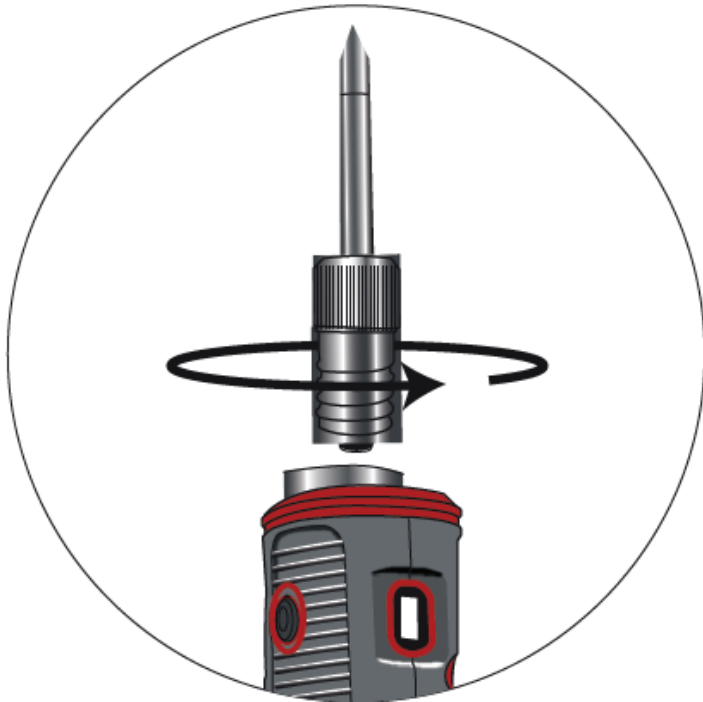

מפרט טכני:

סוללת ליתיום: 3.7V 1800mAh
 משך טעינה: כ-1.5 שעות (בקירוב)
 שיטת טעינה: USB (מתאם, לפטופ או מחשב)
 מתח מדורג: 5V DC
 הספק כניסה מדורג: 8W
 טמפרטורה מקסימלית: 480 מעלות צלזיוס
 משך עבודה רצוף מקסימלי: שעה אחת
 כיבוי אוטומטי: כ-3 דקות בקירוב
 אביזרים כלולים: מעמד הלחמה, כבל USB, משחת הלחמה, ספוג ניקוי ראש, צינור אחד של בדיל הלחמה ללא עופרת

אזהרות בטיחות



- השתמשו במגן עיניים ומגן ידיים מאושרים.
- קראו והבינו את ההוראות הללו.
- זהירות! ראש ההלחמה מתחמם מאוד בשימוש (480 מעלות צלזיוס).
- ודאו שאזור העבודה נקי, יבש וללא חומרים דליקים או בעיירים.
- אל תשאירו את כלי העבודה ללא השגחה לאחר השימוש (מחשש לסכנת שריפה).
- הניחו תמיד את המלחם על המעמד שלו, כשאינו בשימוש.
- הסירו עודפי בדיל מראש ההלחמה באמצעות הספוג המסופק.
- אל תנסו להסיר עודפי בדיל מהראש על ידי ניעור; בדיל חם עלול ליפול על העור ולגרם לכוויות וצלקות.
- אל תקררו את ראש המלחם על ידי טבילה במים.
- אל תאפשרו לחיות מחמד או לילדים להכנס לאזור שבו המלחם נמצא בשימוש.
- אם ראש ההלחמה מותקן בצורה לא טובה או רופפת, נורית חייוי הטמפרטורה האדומה תהבהב באופן רציף.
- כלי העבודה אינו פועל בזמן שהוא בטעינה.
- אין לנסות לפתוח, לשנות או לתקן את ערכת הסוללה.
- אין להרטיב את המכשיר או להשתמש בו בתנאים לחים או רטובים.
- אין לחשוף את המוצר לטמפרטורות מעל 60 מעלות צלזיוס.
- יש לשמור על המכשיר נקי ולאחסן אותו באזור יבש ומאובטח.
- יש להיפטר מהמכשיר בהתאם להנחיות הרשות המקומית הרלוונטית.
- אין לקבל אחריות על שימוש לא נכון במוצר זה - אין להשתמש במוצר למשימות שהוא לא מיועד להן.
- יש להשתמש במוצר בצורה נכונה ובזהירות. אי עשיית כן עלולה לגרום לנזק ו/או לפגיעה אישית ולבטל את האחריות.

תחזוקה

- יש לנתק את המכשיר מהחשמל לפני הניקוי.
- יש לנקות את הציוד במטלית יבשה.
- אם אינך מתכוון להשתמש בציוד למשך פרק זמן ארוך, יש לאחסן אותו במקום יבש ומאוורר. יש לשמור מחוץ להישג ידם של ילדים.

פתרון תקלות

1. לאחר הדלקת מלחם ההלחמה והנחת האצבע על חיישן המגע כדי לחמם את ראש המלחם, הראש לא מתחמם ונורית ה led של ההפעלה ממשיכה להבהב.
 - ~ הראש עדיין לא מותקן היטב. יש לסובב את ראש המלחם בחוזקה.
 - ~ אם ראש המלחם מותקן היטב, ונורית ה led ממשיכה להבהב, ייתכן שראש המלחם שבור ויש להחליף לראש מלחם חדש.
2. לאחר הדלקת מלחם ההלחמה, נורית ה led של ההפעלה נדלקת, אך ראש המלחם לא מתחמם, כאשר האצבע נוגעת בחיישן המגע.
 - ~ המלחם עדיין לא הופעל. יש ללחוץ על כפתור ההפעלה 3 פעמים, כדי להפעיל את המלחם בשימוש ראשון.
 - ~ חיישן המגע אינו פועל וצריך לבצע כיוול מחדש; יש ללחוץ על כפתור ההפעלה 6 פעמים, כדי לאפס את חיישן המגע.

פתרון תקלות

- אין להשליך מוצרים אלקטרוניים יחד עם פסולת ביתית רגילה.
- יש למחזר במקומות שבהם קיימים מתקנים מתאימים.
- יש להתייעץ עם הרשות המקומית או עם הקמעונאי לקבלת המלצות למיחזור.